

**Model:  
Модель:**

**SIS 2048**

**Operating instructions  
and maintenance  
Инструкция по эксплуатации  
и техническому обслуживанию**

**Soldering station  
Паяльная станция**



**CE EAC**



**Content**  
**Содержание**

Description of equipment .....	4
Technical characteristics of models and .....	5
Scope of delivery and .....	6
Safety regulations .....	6
Operation .....	8
Care and Maintenance.....	9
Recycling and environmental protection .....	9
Warranty .....	10
Описание оборудования.....	13
Технические характеристики модели .....	14
Комплект поставки .....	15
Правила по технике безопасности.....	15
Эксплуатация.....	17
Уход и техническое обслуживание .....	18
Утилизация и защита окружающей среды .....	19
Гарантийное обязательство .....	20
Гарантийные талоны.....	23
Сервисные центры.....	25

**Dear buyer!**

We are constantly working to improve and improve our branded products **WORTEX**.

In this regard, specifications, design and equipment are subject to change without prior notice.

We offer you our deepest apologies for any inconvenience this may cause.

The soldering station **WORTEX** is characterized by high strength and guaranteed reliability, designed for soldering various materials. The soldering iron is equipped with a voltage conversion function and convenient temperature adjustment.



Please read these operating and maintenance instructions carefully. Store it in a protected place.

**WARNING** - To reduce the risk of damage, you must read the operating instructions.

This appliance is not intended for use by persons (including children) with reduced physical, sensory or mental capabilities, or lack of experience and knowledge, unless they have been given supervision or instruction concerning use of the appliance by a person responsible for their safety. Children should be supervised to prevent them from playing with the instrument. The user or operator is responsible for accidents that result in injury to others or damage to property.

Паяльная станция

**Description of equipment**

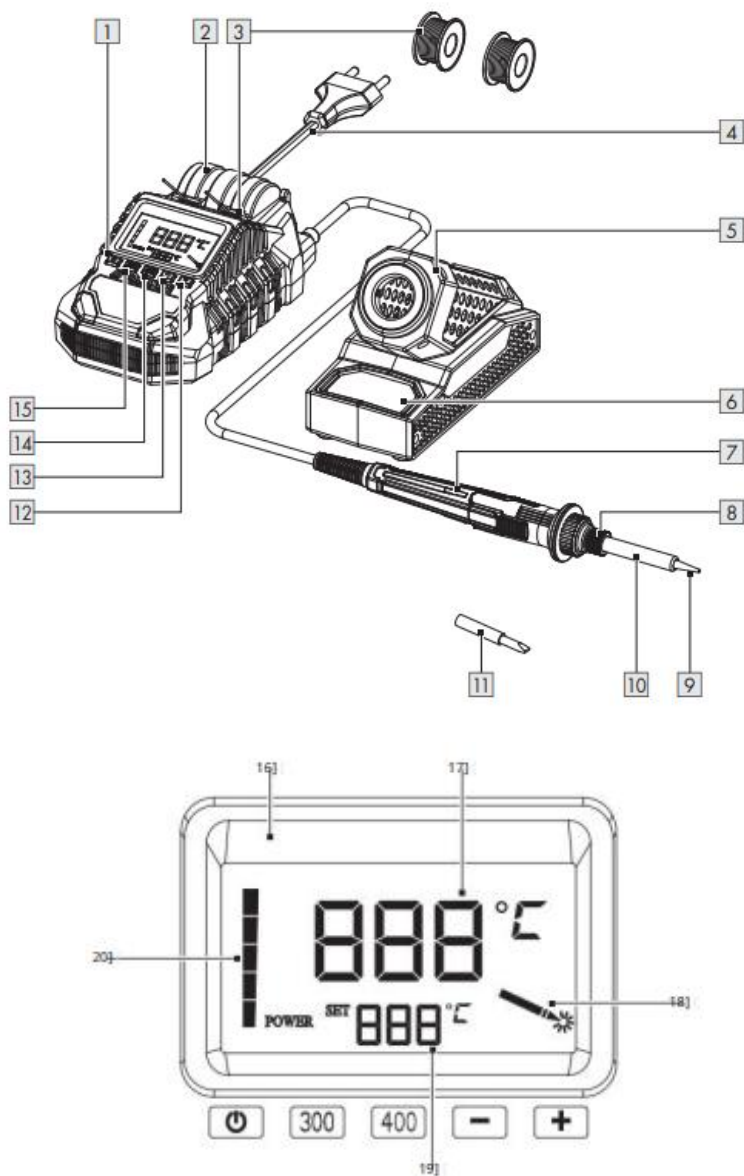

Паяльная станция

1. On/off button;
2. Compartment for storing solder and soldering tip;
3. Solder ;
4. Power cord with plug;
5. Soldering iron holder;
6. Sponge for cleaning the tip;
7. Soldering iron;
8. Lock nut;
9. Soldering tip with a pointed head;
10. Mounting sleeve;
11. Flat head soldering tip;
12. Temperature increase button;
13. Temperature reduction button;
14. Temperature switch button to 400 ° C ;
15. Button for switching temperature to 300° C ;
16. LCD display;
17. Actual temperature;
18. Soldering iron indicator;
19. Set temperature;
20. POWER indicator (heating of the soldering iron tip).

**Technical characteristics of models and**

<b>Parameters\Model</b>	<b>SIS 2048</b>
<b>Rated voltage</b>	230 V
<b>Rated frequency</b>	50 Hz
<b>Rated power consumption</b>	65 W
<b>Temperature range</b>	200-480°C
<b>Protection class</b>	II
<b>Length of power cord from soldering station to network</b>	1,2 m
<b>Length of power cord from soldering station to soldering iron</b>	1,0 m
<b>Convert 230V to 24V</b>	+
<b>Weight</b>	0,65 кг

Паяльная станция

The device is intended for domestic use only. Stopping the tool periodically to cool the motor and other parts will extend the life of your tool. The operating temperature range of this power tool is from -10 °C to +35 °C . When the ambient temperature is below -10 °C or above +35 °C and the use of the tool is not recommended.

**The specified technical specifications may vary within ±5%.**

## **Scope of delivery and**

Main unit with soldering iron – 1 piece;  
Soldering iron stand – 1 piece;  
Copper tip with chrome coating with a pointed head  
(installed) – 1 pc.;  
Copper tip with chrome plated with a flat head – 1 pc.;  
Sponge for cleaning the soldering head – 1 pc;  
5g, 0.8 mm tin wire – 1 piece;  
5g, 1.0 mm tin wire – 1 piece;  
Operating instructions – 1 pc.  
1.2 m (from plug to station), with VDE plug  
1.0 m (from station to soldering iron)

## **Safety regulations**

### **General safety instructions**

**Warning!** When using electrical equipment, the following basic precautions should be observed to reduce the risk of electric shock and personal injury.

**Read all instructions before operating this product and retain them at all times.**

#### **1 Keep the work area clean**

- Cluttered and poorly lit areas cause accidents.

#### **2 Organize your work environment correctly**

- Do not leave power tools in the rain.
- Do not expose power tools to dampness or humidity.
- Provide illumination of the work area.
- Do not use tools in the presence of flammable liquids or gases.

#### **3 Keep strangers away from your place of work**

- Do not allow unauthorized persons not related to work (especially children) to touch the tool, do not allow them into the work area.

#### **4 Tool storage**

- When not in use, the tool must be stored in a dry and locked place out of the reach of children.

#### **5 Do not apply excessive force to the tool**

## Паяльная станция

Power tools are safe and perform better at rated load.

### **6 Use the right tool**

- Do not try to do a large job with a low-power tool.
- Use tools as intended.

### **7 Dress appropriately**

- Do not wear loose clothing or jewelry as it may get caught in moving parts.
- When working outdoors, it is recommended to wear non-slip shoes.
- Wear a protective headgear to keep long hair out of the way.

### **8 Check the tool for damaged parts**

- Before use, you need to make sure that the device will work properly.
- Check for proper positioning, engagement of moving parts, damage, fastenings, and other conditions that may affect the operation of the power tool.
- If damaged, the safety fuse or other parts must be properly repaired or replaced by an authorized service center unless otherwise specified in this user manual.
- Defective switches should be replaced by an authorized service center.
- Do not use a power tool unless it can be turned on and off using the switch.

## Personal Security

- Don't get distracted! Be alert, watch what you are doing at all times, and use common sense when operating power tools.
- Do not operate power tools while you are fatigued or under the influence of medications or reaction inhibitors, alcohol or drugs. This could result in serious injury.
- Keep your hair, clothing, and gloves away from moving parts. Hands should be dry, clean and free from traces of oily substances.
- Avoid introducing foreign objects into moving parts of the power tool. Doing so may result in damage to the power tool or serious injury.
- Bring the tool to the surface to be treated only after turning it on.
- Keep the handles dry and clean and free of oil or grease.
- Do not expose power tool to rain or wet conditions.

## Safety rules when working with a soldering iron

- When first used, the electric heating element will produce a little smoke and odor, which is normal, and will automatically disappear after ten minutes.
- The soldering iron should not be operated in cold air, otherwise it will reduce the operating efficiency and power consumption.
- The soldering iron should not be operated in high temperature environment, otherwise it will affect normal operation.
- When replacing parts, turn off the power and cool to normal temperature.
- Do not use a soldering iron with a loose tip or a worn or burnt tip.
- If burned, immediately cool the area of skin under cold water.
- Do not use solder joints on components or materials that will be exposed to temperatures above 130°C.
- Soldering should also not be used to join components when lifting loads.
- Do not solder live electrical components or circuits that require ESD protection.



**ATTENTION!** While the soldering iron is operating, the temperature of the tip reaches 480 °C; under no circumstances touch it until the device has completely cooled down. Do not leave a working soldering iron unattended. Do not use the device near gas, paper or other flammable objects.

### **EMERGENCIES**

**Please read this manual to learn how to use this product. Remember the safety instructions and follow them carefully. This will help prevent risks and dangers.**

- 1 Use caution when using this tool to ensure that risks are identified and addressed promptly. Prompt intervention can prevent serious injury or property damage.
- 2 In the event of any malfunction, turn off the instrument and unplug it. Before using the tool again, have it checked by a qualified technician and repaired if necessary.

**Warning!** This tool creates an electromagnetic field during operation! This field may, under certain circumstances, interfere with the operation of active or passive medical implants. To reduce the risk of serious or fatal injury, persons with medical implants should consult their physician and the manufacturer of the medical implant before using this product.

## **Operation**

**Attention!** Operating mode of the power tool: S 2 - this means continuous operation of the power tool for 30 minutes, and then turning it off for 15 minutes.

**Important!** Before starting work, check the power tool for possible damage. Check the correct installation of all elements, free movement and serviceability of moving parts. Be sure to check the tightness of all power tool screws and adjust all adjustments. Please note that the tool is adjusted and configured at the manufacturing plant, however, minor deviations may occur due to transportation of the goods.

### **Before initial use**

#### **1. Unboxing**

Open the package and carefully remove tool. Remove the packaging material. Remove protective and shipping packaging material (if present). Check that all items are included in the box. Check the tool and its accessories for damage received during transportation. If possible, keep the box until the warranty period expires. Then dispose of the box in an environmentally friendly manner by taking it to a recycling center.

Neither the tool nor the packaging material is a toy. Children should not play with plastic bags, aluminum sheets or small parts as they may choke or swallow them.

2. Place the soldering iron on a flat surface;
3. Connect the power cord with plug (4) to the socket, connect the cord from the station to the soldering iron;
4. Press the power button (1), after which the actual temperature will be displayed on the LCD display (16); the POWER indicator (20) indicates that the product is in heating mode;
5. Wait for the device to heat up to the set temperature;



Паяльная станция

6. By pressing buttons (12)/(13), the temperature will increase/decrease in steps of 5 ° C .
7. When finished, clean the tip and heater of any remaining solder using a tip cleaning sponge or cloth dampened with a little detergent. Never immerse the soldering iron or its parts in liquid. Do not use rough materials, blades or knives for cleaning.
8. Periodically remove the tip to clean and remove any remaining solder in the sleeve.

## Care and Maintenance

**ATTENTION!** Before installation, repair or maintenance of the device you Always turn off the device!

**Servicing of the tool should only be performed by qualified personnel from an authorized service center** **WORTEX**.

**Maintenance performed by unqualified personnel may result in tool failure and personal injury. When servicing power tools, use only recommended replacement consumable parts, attachments, and accessories. Use of consumable parts, attachments, or accessories that are not recommended may result in damage to the power tool or personal injury.**

If the equipment fails and there is no information in the operating instructions to resolve the problem, you must contact the service department. Replacement of worn parts must be carried out by qualified service personnel.

- Store power tools in a safe, moisture-free place away from children.
- Do not store the device near acids, alkalis or other aggressive chemicals.
- When transporting, place the device in the original packaging or a suitable sized box with thick walls.

The device must not be splashed with water or placed in water. Otherwise, there is a risk of electric shock.

Do not use cleaning agents or solvents. This may cause permanent damage to the device. Chemicals may damage the plastic parts of the device. Clean the device after each use. Keep the ventilation openings, motor housing, and handle of the device clean. Use a damp cloth or brush for this.

## Recycling and environmental protection

**Attention!** This product must not be disposed of as household waste and must be collected at a collection point in accordance with the European Waste Electrical and Electronic Equipment Directive. For more information regarding disposal, contact your local authority or store. They will then be recycled or disposed of to reduce their environmental impact . Electronic and electrical equipment poses a potential danger to the environment and human health due to the presence of hazardous substances.

**Limit state criteria, critical failures and personnel actions**

**Erroneous actions of personnel that lead to an incident or accident**

To prevent erroneous actions, personnel should carefully read the operating instructions before use. Compliance with the requirements and recommendations of the operating

## Паяльная станция

manual will prevent possible erroneous actions when working with the device, ensure optimal functioning of the device and extend its service life.

### **Basic erroneous actions**

Starting to operate the device without reading the instruction manual and becoming familiar with the device.

Leaving a working device unattended.

Permission to use the device by persons (including children) with reduced physical, sensory or mental abilities or in the absence of their life experience or knowledge.

Failure to use personal protective equipment (headphones, goggles or protective mask) when operating the device.

### **List of critical failures**

Failure of control elements.

Failure of main power components.

Critical damage to hull elements.

### **Personnel actions in the event of an incident, critical failure or accident**

In the event of an incident, critical failure and/or accident, further work should be stopped and the cause of the incident assessed.

If the equipment fails and there is no information in the operating instructions to resolve the problem, you must contact the service department.

Replacement of worn parts must be carried out by qualified service personnel.

### **Limit state criteria**

Criteria for the limiting state of a device are considered to be breakdowns (wear, corrosion, deformation, aging, cracks or destruction) of components and parts or their combination if it is impossible to eliminate them in authorized service centers with original parts or the economic impracticality of repairs. The device and its parts that are faulty and cannot be repaired must be handed over to special collection points for recycling.

## **Warranty**

For tool **WORTEX** The guarantee is provided in accordance with the laws and specific features of each country. If the law does not establish warranty service periods, they are established by the sales representative office that sells our products . products.

The beginning of the warranty period is the date of sale of the instrument, and confirmation is a correctly completed warranty card, the presence of a sales receipt or a replacement document his.

To carry out warranty service, you need to contact the nearest service center that repairs our tools. A list of service centers is provided on page 13 of this manual.

When handing over the tool to the service center, you must present it in a clean form, indicating the defect, in the original packaging, with the operating instructions and a completed warranty card, as well as a sales receipt or a document replacing it.

Defects in product assembly caused by the manufacturer are eliminated free of charge after diagnostics are carried out by the service center products.

If the malfunction occurs due to the user's fault, the cost of repair services is borne by the user.

The timing of the work depends on the complexity of eliminating the cause of the defect and is set by the service center that accepted the instrument for repair.

Warranty service is not provided in the following cases:

## **WORTEX** Инструкция по эксплуатации и техническому обслуживанию

### Паяльная станция

- Using the tool for purposes not provided for in the operating instructions;
- Absences:
  1. correctly completed warranty card, sales receipt confirming the date of purchase and warranty period, or other document that replaces his;
  2. Operating instructions, stickers on the instrument with the manufacturer's serial number;
- Natural wear and tear of mechanisms and components that have a limited service life;
- Prevention and replacement of wear parts details;
- Overload or heavy use, the consequences of which are:
  1. simultaneous failure of one or more functionally related parts and nodes;
  2. combustion, charring, melting under the influence of high internal temperature of parts (heating elements, buttons, housings);
- mechanical damage, presence of foreign substances inside items;
- opening, as well as repairs that were not carried out by specialists from service centers repairing tools **WORTEX**.

The warranty does not apply to consumables and accessories that are partially included in the delivery package.

If the tool is used for production purposes, the warranty period may be reduced.

The relationship between the consumer and the manufacturer in the event of identified malfunctions of the product is carried out in accordance with the law "On the Protection of Consumer Rights".

**Warranty period – 12 months.**

## Уважаемый покупатель!

Мы постоянно работаем над улучшением и усовершенствованием изделий под торговой маркой **WORTEX**.

В связи с этим технические характеристики, дизайн и комплектация могут меняться без предварительного уведомления.

Приносим Вам наши глубочайшие извинения за возможные причиненные этим неудобства.

Паяльная станция **WORTEX** отличается высокой прочностью и гарантированной надежностью, предназначен для пайки различных материалов. Паяльник оснащён функцией преобразования напряжения и удобной регулировкой температуры.



**Внимание!**



Внимательно изучите данную инструкцию по эксплуатации и техническому обслуживанию. Храните её в защищенном месте.

ВНИМАНИЕ - для уменьшения риска получения повреждения необходимо прочитать инструкцию по эксплуатации.

Данный инструмент не предназначен для использования лицами (включая детей) с пониженными физическими, чувственными или умственными способностями или при отсутствии у них жизненного опыта или знаний, если они не находятся под контролем или не проинструктированы об использовании прибора лицом, ответственным за их безопасность. Дети должны находиться под контролем для недопущения игры с инструментом. Пользователь или оператор несет ответственность за несчастные случаи, повлекшие за собой травмы других людей или материальный ущерб.

**Паяльная станция**

**Описание оборудования**

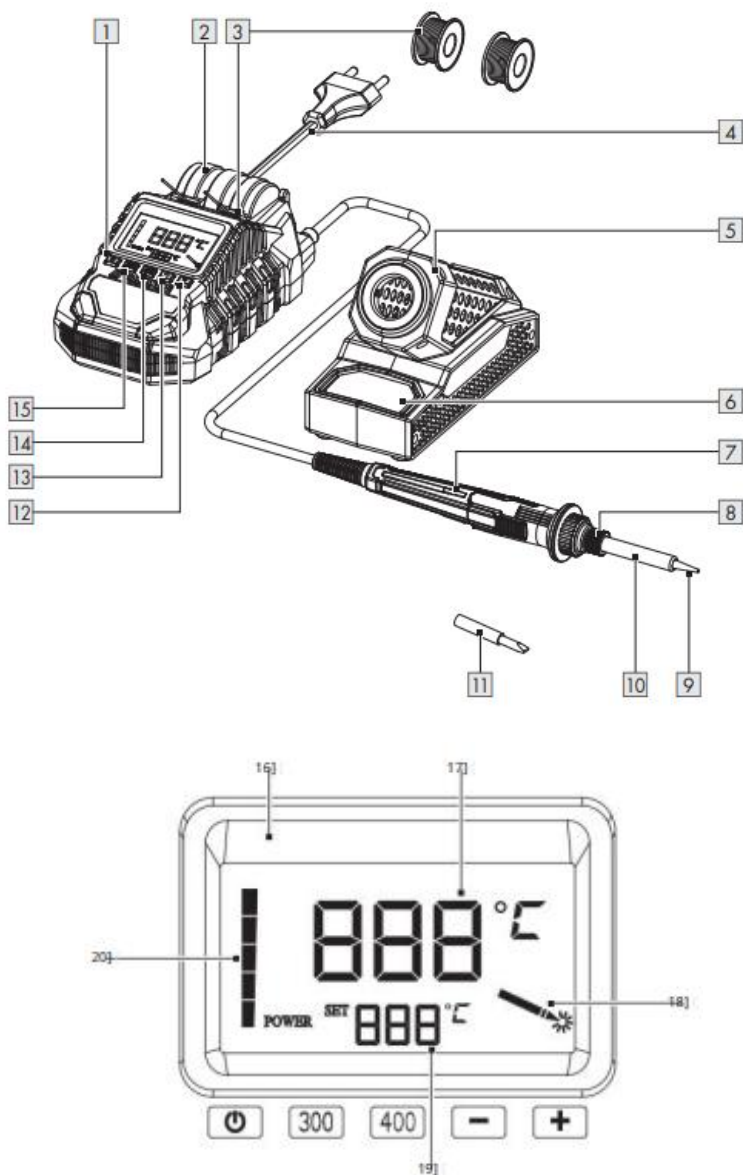

Паяльная станция

1. Кнопка включения/выключения;
2. Отделение для хранения припоя и паяльного жала;
3. Припой;
4. Сетевой шнур с вилкой;
5. Держатель для паяльника;
6. Губка для чистки жала;
7. Паяльник;
8. Стопорная гайка;
9. Паяльное жало с заострённой головкой;
10. Крепёжная втулка;
11. Паяльное жало с плоской головкой;
12. Кнопка увеличения температуры;
13. Кнопка уменьшения температуры;
14. Кнопка переключения температуры на 400°C;
15. Кнопка переключения температуры на 300°C;
16. ЖК-дисплей;
17. Фактическая температура;
18. Индикатор паяльника;
19. Установленная температура;
20. Индикатор POWER (нагрев жала паяльника).

**Технические характеристики модели**

Параметры \ Модель	SIS 2048
Номинальное напряжение	230 В
Номинальная частота	50 Гц
Номинальная потребляемая мощность	65 Вт
Диапазон температур	200-480°C
Класс защиты	II
Длина сетевого шнура от паяльной станции к сети	1,2 м
Длина сетевого шнура от паяльной станции к паяльнику	1,0 м
Преобразование 230В в 24В	+
Вес	0,65 кг

## Паяльная станция

Устройство предназначено только для бытового применения. Необходимо периодически прекращать работу инструмента для охлаждения двигателя и других частей, что позволит продлить срок службы вашего инструмента. Диапазон температуры при эксплуатации данного электроинструмента от -10°C до +35°C. При температуре окружающей среды ниже -10°C или выше +35°C использование инструмента не рекомендуется.

**Указанные технические характеристики могут варьироваться в пределах  $\pm 5\%$ .**

### **Комплект поставки**

Основной блок с паяльником – 1 шт;

Подставка под паяльник – 1 шт;

Медное жало с хромовым покрытием с заостренной головкой (установлена) – 1 шт;

Медное жало с хромовым покрытием с плоской головкой – 1 шт;

Губка для чистки паяльной головки – 1 шт;

5г, 0,8 мм оловянная проволока – 1 шт;

5г, 1,0 мм оловянная проволока – 1 шт;

Инструкция по эксплуатации – 1 шт.

1,2 м (от вилки до станции), с вилкой VDE

1,0 м (от станции до паяльника)

### **Правила по технике безопасности**

#### Общие правила по технике безопасности

**Предупреждение!** При использовании электрических приборов необходимо соблюдать следующие основные меры предосторожности для уменьшения вероятности поражения электрическим током и получения травм.

**Ознакомьтесь со всеми инструкциями перед началом эксплуатации данного изделия и храните их постоянно.**

#### **1 Обеспечьте чистоту рабочей зоны**

- Загроможденные и плохо освещенные места служат причиной несчастных случаев.

#### **2 Правильно организовывайте рабочую обстановку**

- Не оставляйте электроинструменты под дождем.

- Не подвергайте электроинструменты воздействию сырости или влажности.

- Обеспечьте освещенность рабочей зоны.

- Не используйте инструменты в присутствии воспламеняемых жидкостей или газов.

#### **3 Не допускайте посторонних к месту работы**

- Не позволяйте посторонним лицам, не связанным с работой (особенно детям), прикасаться к инструменту, не допускайте их в зону работы.

#### **4 Хранение инструмента**

## Паяльная станция

- Если инструмент не используется, его необходимо хранить в сухом и закрытом месте, недоступном для детей.

### **5 Не прилагайте к инструменту чрезмерных усилий**

Электроинструмент безопасен и лучше работает при номинальной нагрузке.

### **6 Используйте подходящий инструмент**

- Не пытайтесь сделать работу большого объема инструментом малой мощности.
- Используйте инструменты по назначению.

### **7 Одевайтесь надлежащим образом**

- Не надевайте свисающую одежду или украшения, так как они могут попасть в движущиеся части.
- Во время работы на улице рекомендуется надевать нескользкую обувь.
- Надевайте защитный головной убор, чтобы убрать длинные волосы.

### **8 Проверяйте инструмент на наличие поврежденных частей**

- Перед эксплуатацией нужно убедиться, что устройство будет работать нормально.
- Проверьте правильное положение и сцепление движущихся частей, наличие их повреждений, крепление и другие условия, которые могут повлиять на работу электроинструмента.
- В случае повреждения, защитный предохранитель или другие части необходимо отремонтировать надлежащим образом или заменить в авторизованном сервисном центре, если не указано иное в данном руководстве пользователя.
- Дефектные переключатели следует заменять в авторизованном сервисном центре.
- Не используйте электроинструмент, если его нельзя включить и выключить с помощью выключателя.

## Личная Безопасность

- Не отвлекайтесь! Будьте внимательны, постоянно следите за тем, что вы делаете, и используйте здравый смысл при работе с электроинструментом.
- Не используйте электроинструмент, в то время как Вы утомлены или находитесь под воздействием лекарств или средств, замедляющих реакцию, а также алкоголя или наркотических веществ. Это может привести к серьезной травме.
- Держите ваши волосы, одежду, и перчатки далеко от движущихся частей. Руки должны быть сухими, чистыми и свободными от следов маслянистых веществ.
- Избегайте попадания инородных объектов в движущиеся части электроинструмента. Это может привести к поломке электроинструмента или серьезной травме.
- Подносите инструмент к обрабатываемой поверхности только после включения.
- Следите за тем, чтобы рукоятки были сухими и чистыми, чтобы на них не было масла или смазочного материала.
- Не подвергайте электроинструмент воздействию дождя или влажным условиям.

## Правила по технике безопасности при работе с паяльником

- При первом использовании электрический нагревательный элемент будет производить небольшой дым и запах, что является нормальным явлением и автоматически исчезнет через десять минут.



## Паяльная станция

- Паяльник не должен работать на холодном воздухе, иначе это уменьшит эффективность работы и энергопотребление.
- Паяльник не должен работать в условиях высокой температуры, иначе это повлияет на нормальную работу.
- При замене деталей отключите питание и охладите до нормальной температуры.
- Не используйте паяльник с незакрепленным наконечником, а также с изношенным или сгоревшим наконечником.
- В случае ожога немедленно охладите данный участок кожи под холодной водой.
- Не используйте паяные соединения на компонентах или материалах, которые будут подвергаться воздействию температуры выше 130°C.
- Пайку также нельзя использовать для соединения компонентов при подъеме грузов.
- Не паяйте электроустановки под напряжением или цепи, требующие защиты от электростатического разряда.



**ВНИМАНИЕ!** Во время работы паяльника температура наконечника достигает 480 °С, ни в коем случае не прикасайтесь к нему до полного остывания устройства. Не оставляйте работающий паяльник без присмотра. Не используйте устройство вблизи газа, бумаги и иных легковоспламеняющихся предметов.

## АВАРИЙНЫЕ СИТУАЦИИ

**Ознакомьтесь с правилами использования этого изделия, прочитав настоящее руководство. Помните инструкции по технике безопасности и точно соблюдайте их. Это поможет предотвратить риск и опасности.**

1 Будьте внимательны, пользуясь этим инструментом, чтобы своевременно определить и устранить риски. Быстрое вмешательство может предотвратить серьезные травмы или нанесение материального ущерба.

2 При любой неисправности выключайте инструмент и отсоединяйте его сети. Прежде чем снова использовать инструмент, отдайте его на проверку квалифицированному специалисту и, при необходимости, отремонтируйте.

**Предупреждение!** Этот инструмент создает во время работы электромагнитное поле! Это поле в определенных обстоятельствах может мешать работе активных или пассивных медицинских имплантатов. Чтобы сократить риск серьезных или смертельных травм, перед использованием этого изделия лица с медицинскими имплантатами должны проконсультироваться с врачом и производителем медицинского имплантата.

## **Эксплуатация**

**Внимание!** Режим работы электроинструмента: S2 – это означает непрерывную работу электроинструмента в течение 30 минут, а затем его отключение на 15 минут.

**Важно!** Перед началом работы проверьте электроинструмент на предмет возможных повреждений. Проверьте правильную установку всех элементов, свободный ход и исправность подвижных частей. Обязательно проверьте затяжку всех винтов

## Паяльная станция

электроинструмента и настройте все регулировки. Обращаем Ваше внимание, что инструмент отрегулирован и настроен на заводе-производителе, однако возможны незначительные отклонения ввиду транспортировки товара.

### **Перед первичным использованием**

#### **1. Распаковка**

Откройте упаковку и аккуратно извлеките инструмент. Снимите упаковочный материал. Снимите защитный и транспортировочный упаковочный материал (если присутствует). Проверьте наличие всех элементов в коробке. Проверьте инструмент и приспособления к нему на наличие повреждений, полученных во время перевозки. По возможности сохраните коробку до завершения гарантийного срока. Затем избавьтесь от коробки с учетом норм охраны окружающей среды, сдав ее в центр вторичной переработки отходов.

Ни инструмент, ни упаковочный материал не являются игрушкой. Детям запрещено играть пластиковыми пакетами, алюминиевыми листами или мелкими деталями, поскольку они могут поперхнуться или проглотить их.

2. Расположите паяльник на ровной поверхности;
3. Подключите сетевой шнур с вилкой (4) в розетку, подключите шнур от станции к паяльнику;
4. Нажмите кнопку включения (1), после чего на ЖК-дисплее (16) отобразится фактическая температура (17) индикатор POWER (20) указывает, что изделие находится в режиме нагрева;
5. Дождитесь нагрева устройства до заданной температуры;
6. При нажатии на кнопки (12)/(13) температура будет повышаться/уменьшаться с шагом в 5°C.
7. После окончания работы очистите наконечник и нагреватель от остатков припоя, используя губку для очистки жала или ткань, смоченную в небольшом количестве моющего средства. Никогда не погружайте паяльник и его детали в жидкость. Не используйте для очистки грубые материалы, лезвия или ножи.
8. Периодически снимайте наконечник для очистки и удаления остатков припоя во втулке.

## **Уход и техническое обслуживание**

**ВНИМАНИЕ!** Перед установкой, ремонтом или обслуживанием прибора вы всегда должны выключить устройство!

**Обслуживание инструмента должно быть выполнено только квалифицированным персоналом уполномоченных сервисных центров**

**WORTEX**

Обслуживание, выполненное неквалифицированным персоналом, может стать причиной поломки инструмента и травм. При обслуживании электроинструмента, используйте только рекомендованные сменные расходные части, насадки, аксессуары. Использование не рекомендованных

## Паяльная станция

**расходных частей, насадок и аксессуаров может привести к поломке электроинструмента или травмам.**

При отказе оборудования, и отсутствии информации в инструкции по эксплуатации по устранению неполадки необходимо обратиться в сервисную службу. Замена изношенных частей должна производиться квалифицированными специалистами сервисной службы.

- Храните электроинструмент в безопасном и защищенном от влаги месте, вдали от детей.

- Запрещается хранить устройство вблизи кислот, щелочей и других агрессивных химических веществ.

- При транспортировке складывайте устройство в оригинальную упаковку или подходящий по размерам ящик с плотными стенками.

Устройство нельзя обрызгивать водой или помещать в воду. В противном случае существует риск поражения электрическим током.

Не используйте чистящие средства или растворители. Это может привести к непоправимому повреждению устройства. Химические вещества могут повредить пластмассовые детали устройства. Очищайте устройство после каждого использования. Следите за чистотой вентиляционных отверстий, корпуса двигателя и рукоятки устройства. Используйте для этого влажную ткань или щетку.

## **Утилизация и защита окружающей среды**

**Внимание!** Данный продукт нельзя утилизировать вместе с бытовыми отходами, его необходимо сдать на утилизацию с пункт сбора отходов в соответствии с европейской директивой об утилизации электрического и электронного оборудования. За деополнительными сведениями по поводу утилизации обращайтесь к местным органам власти или в магазин. Затем они будут переработаны или ликвидированы в целях снижения влияния на окружающую среду. Электронная и электрическая техника, представляет потенциальную опасность для окружающей среды и здоровья людей из-за наличия в ней опасных веществ.

**Критерии предельных состояний, критические отказы и действия персонала**  
**Ошибочные действия персонала, которое приводят к инциденту или аварии**

Для предотвращения ошибочных действий, персоналу перед началом использования необходимо внимательно изучить руководство по эксплуатации. Выполнение требований и рекомендаций руководства по эксплуатации предотвратит возможные ошибочные действия при работе с устройством, обеспечит оптимальное функционирование аппарата и продление срока его службы.

**Основные ошибочные действия**

Начало эксплуатации устройства без прочтения руководства по эксплуатации и ознакомления с устройством.

Оставление работающего устройства без присмотра.

Допуск к использованию устройством лицами (включая детей) с пониженными физическими, чувственными или умственными способностями или при отсутствии у них жизненного опыта или знаний.

## Паяльная станция

Неиспользование при эксплуатации устройства средств индивидуальной защиты (наушники, очки или защитную маску).

### **Перечень критических отказов**

Выход из строя элементов управления.

Выход из строя основных силовых компонентов.

Критическое повреждение элементов корпуса.

### **Действия персонала в случае инцидента, критического отказа или аварии**

В случае инцидента, критического отказа и (или) аварии следует прекратить дальнейшие работы и оценить причину инцидента.

При отказе оборудования, и отсутствии информации в инструкции по эксплуатации по устранению неполадки необходимо обратиться в сервисную службу.

Замена изношенных частей должна производиться квалифицированными специалистами сервисной службы.

### **Критерии предельного состояния**

Критериями предельного состояния устройства считаются поломки (износ, коррозия, деформация, старение, трещины или разрушения) узлов и деталей или их совокупность при невозможности их устранения в условиях авторизованных сервисных центров оригинальными деталями или экономическая нецелесообразность проведения ремонта. Устройство и его детали, вышедшие из строя и не подлежащие ремонту, необходимо сдать в специальные приёмные пункты по утилизации.

## **Гарантийное обязательство**

Для инструмента **WORTEX** предусмотрена гарантия в соответствии с законами и специфическими особенностями каждой страны. Если законодательством не установлены сроки гарантийного обслуживания, их устанавливает торговое представительство, которое занимается реализацией нашей продукции.

Началом гарантийного срока является дата продажи инструмента, а подтверждением – правильно заполненный гарантийный талон, наличие товарного чека или документа, заменяющего его.

Для осуществления гарантийного обслуживания вам необходимо обратиться в ближайший сервисный центр, осуществляющий ремонт нашего инструмента. Список сервисных центров приведен на странице 13 данной инструкции.

При сдаче инструмента в сервисный центр нужно представить его в чистом виде с указанием дефекта, в оригинальной упаковке, с инструкцией по эксплуатации и заполненным гарантийным талоном, а также товарным чеком или документом, заменяющим его.

Дефекты сборки изделия, допущенные по вине изготовителя, устраняются бесплатно после проведения сервисным центром диагностики изделия.

Если неисправность произошла по вине пользователя, стоимость услуг по ремонту переносится на себя пользователь.

Сроки выполнения работ зависят от сложности устранения причины дефекта и устанавливаются сервисным центром, который принял инструмент в ремонт.

Гарантийное обслуживание не производится в следующих случаях:

- Использования инструмента в целях, не предусмотренных инструкцией по

## Паяльная станция

- эксплуатации;
- Отсутствия:
- 3. Правильно заполненного гарантийного талона, товарного чека, подтверждающего дату покупки и срок гарантии, или другого документа, заменяющего его;
- 4. Инструкции по эксплуатации, наклейки на инструменте с серийным номером завода-изготовителя;
- Естественного износа механизмов и узлов, имеющих ограниченный период работоспособности;
- Профилактики и замены быстроизнашиваемых деталей;
- Перегрузки или интенсивного использования, следствием которых являются:
- 2. одновременный выход из строя одного или более функционально связанных деталей и узлов;
- 3. сгорание, обугливание, оплавление под воздействием высокой внутренней температуры деталей (нагревательные элементы, кнопки, корпуса);
- механических повреждений, наличия внутри инородных предметов;
- вскрытия, а также ремонта, который был произведен не специалистами сервисных центров, ремонтирующих инструмент **WORTEX**.

Гарантия не распространяется на расходные материалы и принадлежности, которые частично входят в комплект поставки.

В случае использования инструмента в производственных целях сроки гарантийного обслуживания могут быть сокращены.

Взаимоотношения между потребителем и изготовителем при выявленных неисправностях изделия осуществляются в соответствии с законом «О защите прав потребителей».

**Гарантийный срок – 12 месяцев.**

**Производитель:** ECO GROUP HONG KONG LIMITED, Unit 617, 6/F, 131-132 Connaught Road West, Solo Workshops, Hong Kong на заводе-производителе в Китае для компании Wortex (Германия).

**Импортер в Республику Беларусь:** ООО «ТД Комплект», Республика Беларусь, 220103, г. Минск, ул. Кнорина 50, к. 302А, Тел.: +375 (17) 511-33-33. . ООО «Инструменткомплект Борисов», 222518, г. Борисов, ул. Демина, д.16.

Тел.: +375 (177) 72-00-00. Сайт: [tools.by](http://tools.by).

**Импортер в Российскую Федерацию:** ООО «САДОВАЯ ТЕХНИКА И ИНСТРУМЕНТЫ», 105082, г. Москва, ул. Большая Почтовая, дом 40, строение 1, этаж 3, комната 7А. Сайт: [www.stiooo.ru](http://www.stiooo.ru).

**Импортер в Республику Казахстан:** Товарищество с ограниченной ответственностью "ЕКО Group Kazakhstan (ЭКО Групп Казахстан)", Казахстан, город Алматы, Алмалинский район, улица Байзакова, здание 222. Сайт: <https://ecogr.kz/>

Срок службы изделия – 5 лет при его правильной эксплуатации.

По истечении срока службы необходимо произвести техническое обслуживание квалифицированными специалистами в сервисной службе за счет владельца, с удалением продуктов износа и пыли.

Использование изделия по истечении срока службы допускается только в случае его соответствия требованиям безопасности данного руководства.

В случае если изделие не соответствует требованиям безопасности, его необходимо утилизировать.

**WORTEX** Инструкция по эксплуатации и техническому обслуживанию

Паяльная станция

Изделие (в том числе аккумуляторы) не относится к обычным бытовым отходам. В случае утилизации необходимо доставить его к месту приема соответствующих отходов.

Дата изготовления:

10/2024

**С условиями гарантийного обслуживания ознакомлен(а). При покупке изделие было проверено. Претензий к упаковке, комплектации и внешнему виду не имею.**

Подпись покупателя

\_\_\_\_\_

**Гарантийные талоны**  
ДЕЙСТВИТЕЛЕН ПРИ ЗАПОЛНЕНИИ

**ТАЛОН №1**

**на гарантийный ремонт**

модель: \_\_\_\_\_

Серийный номер изделия: \_\_\_\_\_

Серийный номер изделия (2) (при наличии в комплекте): \_\_\_\_\_

Серийный номер аккумулятора (1) (при наличии в комплекте): \_\_\_\_\_

Серийный номер аккумулятора (2) (при наличии в комплекте): \_\_\_\_\_

Серийный номер зарядного устройства (при наличии в комплекте): \_\_\_\_\_

**Заполняет торговая организация:**

Продан: \_\_\_\_\_

(наименование и адрес предприятия)

Дата продажи: \_\_\_\_\_

Продавец: \_\_\_\_\_

(подпись)

\_\_\_\_\_

(ФИО)

Место  
для  
печати

ДЕЙСТВИТЕЛЕН ПРИ ЗАПОЛНЕНИИ

**ТАЛОН №2**

**на гарантийный ремонт**

модель: \_\_\_\_\_

Серийный номер изделия: \_\_\_\_\_

Серийный номер изделия (2) (при наличии в комплекте): \_\_\_\_\_

Серийный номер аккумулятора (1) (при наличии в комплекте): \_\_\_\_\_

Серийный номер аккумулятора (2) (при наличии в комплекте): \_\_\_\_\_

Серийный номер зарядного устройства (при наличии в комплекте): \_\_\_\_\_

**Заполняет торговая организация:**

Продан: \_\_\_\_\_

(наименование и адрес предприятия)

Дата продажи: \_\_\_\_\_

Продавец: \_\_\_\_\_

(подпись)

Место  
для  
печати

**Заполняет ремонтное предприятие:**

\_\_\_\_\_  
(наименование и адрес предприятия)

Исполнитель: \_\_\_\_\_ (\_\_\_\_\_) \_\_\_\_\_  
(подпись) (ФИО)

Владелец: \_\_\_\_\_  
\_\_\_\_\_  
(подпись владельца) (ФИО)

Утверждаю: \_\_\_\_\_  
(подпись)

Дата ремонта:

\_\_\_\_\_  
(должность)

\_\_\_\_\_  
(ФИО руководителя ремонтного предприятия)

Место  
для  
печати

-----  
**Заполняет ремонтное предприятие:**

\_\_\_\_\_  
(наименование и адрес предприятия)

Исполнитель: \_\_\_\_\_ (\_\_\_\_\_) \_\_\_\_\_  
(подпись) (ФИО)

Владелец: \_\_\_\_\_  
\_\_\_\_\_  
(подпись владельца) (ФИО)

Утверждаю: \_\_\_\_\_  
(подпись)

Дата ремонта:

\_\_\_\_\_  
(должность)

Место  
для  
печати





(ФИО руководителя ремонтного предприятия)

**Сервисные центры****Полный актуальный список сервисных центров смотрите на сайте****Республика Беларусь**[remont.tools.by/address](http://remont.tools.by/address)**Российская Федерация**[remont.tools.by/services/ru](http://remont.tools.by/services/ru)**другие страны**[remont.tools.by/services/other](http://remont.tools.by/services/other)

**Сервисные центры в Республике Беларусь. Горячая телефонная линия импортера: +375 (44) 554-05-12, +375 (29) 532-26-62.**

**Минск**, ул. Машиностроителей, 29А, +375 (17) 33-66-556, +375 (29) 325-85-38 (+Viber). Режим работы для физических лиц: пн-пт 9:00-19:00. ООО "Ремонтинструмента" **Брест**, ул. Краснознаменная, 8, +375 (29) 168-20-72, +375 (29) 820-07-06. ООО "Ремонт инструмента" **Витебск**, ул. Двинская, 31, +375(212)65-73-24, +375 (29) 168-40-14. **Гомель**, ул. Карбышева, 9, +375 (44) 492-51-63, +375(25)743-35-19. ООО "Ремонт инструмента" **Гродно**, ул. Гаспадарчая, 23а, +375 (152) 43-63-68, +375 (29) 169-94-02. ООО "Ремонт инструмента" **Могилев**, ул. Вишневецкого, 8А, к. 1-3, +375 (222) 709-877, +375 (29) 170-33-94. ООО "Ремонт инструмента"

**Адреса сервисных центров в Российской Федерации. Горячая телефонная линия импортера: +7 (495) 748-50-80. WhatsApp, Telegram, Viber: +375 (44) 554-05-12.**

**Астрахань**, ул. 5-я Литейная, д.30, 8 (989) 791-00-11. ИП Киревнина Е.В. **Барнаул**, ул. 1-я Западная, 50, +7 (962) 814-60-44. ООО ЮМА. **Белгород**, ул. Есенина, 8, 8 (980) 384-53-23, ООО «Техно». **Белгород**, ул. Студенческая, 28, офис 29, 8 (4722) 41-73-75. ООО «Спектр-сервис». **Бор**, пер. Полевой, 2, оф.13, +7 (908) 161-99-51, ИП Заболотный С.В. **Боровичи**, ул. Ленинградская, 27, +7 (921) 020-17-17, ИП Чернышенко Р.А. **Боровичи**, ул. Ленинградская, 40, 8 (81664) 4-48-27.ИП Кульчев В.Б. **Брянск**, ул. Флотская, 99А, 8 (919) 190-94-67, ИП Тимошкин С.Н. **Великий Новгород**, ул. Большая Санкт-Петербургская, 39, стр.11. 8 (8162) 332-043. ООО «РемСервис». **Великий Новгород**, ул. Большая Санкт-Петербургская, 9, стр.11, +7 (8162) 50-00-38, +7 (8162) 60-10-61, ООО «Аква драйв». **Владимир**, ул. Куйбышева, 26, 8 (930) 745-54-65. ИП Позволев И.К. **Волгоград**, ул. Борьбы, 5, +7 (906) 169-80-36. ИП Синицкий В. В. **Волгоград**, ул. Электроролесовская, 55, +7 (8442) 46-10-07, ООО «Торгово-сервисный центр "Нижняя Волга-ППК"» **Вологда**, ул. Ярославская, 30, 8 (8172) 71-64-53. СЦ «Бываловский». **Воронеж**, ул. Беговая, 205, оф. 209, 8 (473) 333-0-331. ИП Русин А.А. **Грозный**, ул. Старосунженская, 20, +7 (928) 478-88-40, ИП Садулаев М.С. **Димитровград**, ул. Гоголя, д. 28, 8-84235-72698. ИП Шубин В.Н. **Елец**, Московское шоссе 18к, +7 (906) 594-81-45. Сервисный центр

**Паяльная станция**

"Партнер". **Ессентуки**, ул. Боргустанское шоссе, 19, 8 (909) 750-32-48, 8 (938) 300-98-97, ИП Астахов А.Е. **Иваново**, ул. Станко, 1, 8 (4932) 45-21-08, 45-21-09. Сервисный центр «ЗУБИЛО Центр». **Иваново**, ул. Станкостроителей, 1Г, 8 (4932) 59-22-44 ИП Стецкий Д.Л. **Казань**, ул. Техническая, 27, 8 (960) 04-888-35; 8(843) 25-888-35; 8-9-656-097-097, Р-Сервис. **Казань**, ул. Ярмашева, 51, 8 (987) 296-84-84. ООО «Стэки». **Калуга**, ул. Дзержинского, 58, 2, 8 (4842) 57-58-46; 8(4842) 79-50-60. ООО «ЗВОХ». **Кириши**, пр. Победы, 20, стр. 1., +7-911-127-16-31, ООО «Техно-Сервис». **Киров**, д. Шубино, ул. Тихая, 6, +7 (912) 369-83-54, ИП Мошонкин А.С. **Кострома**, ул. Магистральная, 37, 8 (4942) 53-12-03. ИП Проворов О.В. **Кострома**, ул. Смирнова Юрия, 28 А, корпус 3, +7 (903) 895-03-73, +7 (4942) 30-21-09, ИП Ржаницын И.А. **Краснодар**, ул. Российская, 388 офис 5, 8 (918) 188-52-68. ИП Челиков А.И. **Краснодар**, ул. Уральская, 134Б, 8 (918) 368-11-90, ИП Зайцев А.С. **Красноярск**, ул. Академика Вавилова, д.1, стр. 50, склад 10, +7 (391) 2-728-768, +7 (923) 294-95-87. ИП Артющенко Е.И. **Кузнецк**, ул. Калинина, 214 маг. «Спецтехника», +7 (937) 424-04-17, ИП Кисурин А.Д. **Курган**, ул. Коли Мяготина, 155-13, +7 (3522) 46-55-33, ИП Кокорин И.С. **Курск**, ул. Александра Невского, 13-В, корп. 2, 8 (4712) 44-60-44. ООО «Дядько». **Липецк**, ул. Мичурина, 46, 8(474) 40-10-72; 8 (952) 598-08-24. ИП Соболев Г.Ю. **Липецк**, ул. Студеновская, 126, +7 (4742) 56-92-00. Сервисный центр «Арсенал». **Лиски**, ул. Коммунистическая, 5, +7 (952) 753-27-35, ИП Мсхаки Махмоуд.

**Лиски**, ул. Коммунистическая, 54, +7 (47391) 4-29-79, ИП Ирхина Л.В. **Москва**, ул. Касимовская вл26, эт. 7 пом. 411, 8 (495) 150-57-49 (доб. 666), 8 (926) 769-30-11, ООО «Олливер». Московская обл., Можайский г.о, д. Язево, 64, 8 (916) 345-46-34. ИП Беркут С.В. **Нижевартовск**, ул. Северная, 39, стр. 8, +7 (3466) 56-57-56, ООО «СВ-АС». **Новосибирск**, ул. Электрозаводская, 2/2, оф. 20, 8 (913) 928-78-86. ИП Картышев А.А. **Новосибирск**, ул. Волочаевская, 64 к1, (383) 325-11-49. ИП Ванеева Г.М. **Окуловка**, ул. М. Маклая, 41, +7 (81657) 2-13-61, ИП Карышев А.Е. **Омск**, ул. Заводская, д. 1, 8 (983) 563-33-23, 8 (983) 563-33-83. ООО «СЕРВИС-ПРЕМИУМ». **Оренбург**, ул. 16 линия, 2а, +7 (3532) 45-80-55, ИП Гамов Д.А. **Оренбург**, пр-т. Дзержинского, 2а, 8 (3532) 56-11-44. ООО «Технодром». **Орехово-Зуево**, ул. Ленина, 111, +7 (926) 828-58-16. ИП Потапкин И.В. **Орёл**, ул. Городская, 98-б, +7(4862)71-48-80, 8(4862)71-48-81. ИП Рыбаков И.А. **Пенза**, ул. Перспективная, 1, +7 (8412) 205-540. ИП Загоруйко Е.В. **Петрозаводск**, ул. Попова, 7, 8 (8142) 59-22-02. ИП Федотов Н.Г. **Ростов-на-Дону**, пер. Крепостной 181/3, (863) 266-61-01, 266-61-05, 288-95-97, ИП Писарев С.А. **Рыбинск**, ул. Плеханова, 17, +7 (930) 118-73-01, ИП Тихомирова С.А. **Самара**, ул. Гастелло, 35а, 8 (846) 206-04-64. ООО «ВСС». **Самара**, Совхозный проезд, д. 28, 1 этаж, комната № 10, 8 (846) 214-01-76. ООО «Салмет». **Самара**, ул. Товарная, 70, 8 (846) 931-24-63. ООО «Самара Техсервис». **Санкт-Петербург**, ул. Черняховского, 15, 8 (812) 572-30-20. ООО «ЭДС». **Саранск**, ул. Строительная, д. 11/1 оф. 101, 8 (927) 276-32-96. ООО «ПРОФИ М». **Саратов**, ул. Гвардейская, 2а, (8452) 53-13-61. ИП Наконечных М.В. **Симферополь**, ул. Аральская, 71/88, 8 (978) 704-69-72. ИП Меринда В.И. **Сочи**, ул.Луначарского 24, 8 (918) 408-94-88, ИП Егоров Д.А. **Старый Оскол**, пр-т Алексея Угарова, 9А, +7 (920) 555 34 89, ООО «Стимул». **Тольятти**, ул. Громовай 33, 8 (917) 123-00-10, ЭКО-ТЕХНИКА. **Томск**, ул. Герцена, 76, 8 (382) 226-44-62, ИП Карпова Н.А. **Тула**, Одоевское шоссе, 78 оф. 1, 8 (4872) 39-23-96. ООО «Инструмент–Сервис». **Тула**, ул. Павшинский мост, 2, 8 (920) 274-71-77. ИП Романов Р.А. **Тюмень**, 2 км. Старотобольского тракта, 8, стр. 97, +7 (922) 260-02-70, +7 (932) 470-64-83, ИП Долматов Р.Ф. **Уфа**, пр-т Октября, д.23/5, +7 (987) 098 43 01, ООО «Согласие». **Уфа**, ул. Трамвайная, 15а, 8 (347) 298-5-222, УфаГаз. **Чебоксары**, Марпосадское шоссе, 9, 8 (8352) 38-02-22. ООО «Новый свет». **Череповец**, Гоголя, 54а, 8 (8202) 28-14-84. ИП Ермолаев Д.И. **Ярославль**, ул. Чкалова, 2, ТД «Эстет» 8 (4252) 79-58-01. ИП Клиническая Е.В.



view all product  
manuals at  
**mymanual.info**

