

**ООО «Редюс 168»**  
**СКО-10, САО-10, СПО-6, СМО-35**

Перед запуском редуктора в работу, а также не реже одного раза в три месяца проверять герметичность сопряжения показывающего устройства для определения давления с корпусом редуктора. При нарушении герметичности необходимо подтянуть резьбовые соединения.

При любой неисправности немедленно закройте запорный вентиль газовой магистрали, выпустите из редуктора газ и отсоедините его от магистрали. Категорически запрещается производить подтягивание деталей или какой-либо другой ремонт редуктора, если в редукторе есть газ под давлением! После окончания работы необходимо закрыть вентиль газовой магистрали и вывернуть регулирующий маховик редуктора до освобождения задающей пружины.

**СВИДЕТЕЛЬСТВО О ПРИЁМКЕ**

Регулятор давления (редуктор) сетевой газовой одноступенчатый соответствует ГОСТ 13861-89, испытан, признан годным для эксплуатации и обезжирен.

Редуктор  СКО-10  
 САО-10  
 СПО-6  
 СМО-35

Дата выпуска \_\_\_\_\_

Отметка ОТК о приёмке

**ГАРАНТИИ ИЗГОТОВИТЕЛЯ**

Изготовитель гарантирует соответствие редуктора требованиям ГОСТ 13861-89 при соблюдении потребителем условий эксплуатации, транспортирования и хранения. Гарантийный срок эксплуатации - 12 месяцев со дня ввода в эксплуатацию, но не более 18 месяцев с даты изготовления.

**ВНИМАНИЕ!** Предприятие-изготовитель гарантирует замену редукторов, вышедших из строя не по вине потребителя. Просим сообщить свои замечания по качеству работы и удобству эксплуатации редуктора

Предприятие изготовитель:  
**ООО "Редюс 168", Россия**

188380, Ленинградская обл., п. Вырица, Сиверское ш., 168  
тел. (812)325-58-88, факс (812)325-23-33  
e-mail: [redius@redius.spb.ru](mailto:redius@redius.spb.ru) Наш сайт: [www.redius.spb.ru](http://www.redius.spb.ru)

**ООО «Редюс 168»**  
**СКО-10, САО-10, СПО-6, СМО-35**



**Декларация соответствия**  
ЕАЭС N RU Д-РУ.РА01.В.73373/21  
от 19.05.2021

ОКП 36 4570

**РЕДУКТОРЫ**  
**СЕТЕВЫЕ ГАЗОВЫЕ ОДНОСТУПЕНЧАТЫЕ**  
**СКО-10, САО-10, СПО-6, СМО-35**  
**ПАСПОРТ**  
**РСО1-000-00ПС**  
**НАЗНАЧЕНИЕ**

Регуляторы давления (редукторы) сетевые газовой одноступенчатые предназначены для понижения давления газа, поступающего из централизованного газораспределительного трубопровода, и автоматического поддержания заданного рабочего давления газов постоянным.

Редукторы выпускаются для газов:

- кислорода – СКО-10;
- ацетилена – САО-10;
- пропана – СПО-6;
- метана – СМО-35.

Редукторы изготавливаются по ГОСТ 13861-89.

Редуктор выпускается в климатическом исполнении УХЛ4 по ГОСТ 15150-69, но для работы в интервале температур: от -25 до +50°С – для кислорода и ацетилена; от -15 до +45°С – для пропана и метана.

**ТЕХНИЧЕСКИЕ ХАРАКТЕРИСТИКИ**

Параметры	СКО-10	САО-10	СПО-6	СМО-35
Редуцируемый газ	кислород	ацетилен	пропан	метан
Наибольшее давление газа на входе, МПа (кгс/см <sup>2</sup> )	1,6 (16)	0,12 (1,2)	0,3 (3)	0,3 (3)
Наибольшее рабочее давление газа, МПа (кгс/см <sup>2</sup> )	0,5 (5)	0,1(1)	0,15 (1,5)	0,15 (1,5)
Наибольшая пропускная способность при наибольшем рабочем давлении, м <sup>3</sup> /ч (л/мин)	10	10	6	35
Габаритные размеры, мм, не более	155x136x126			
Масса, кг, не более	1,3	0.7		
Присоединительные гайки:				
- D	M27x1,5	M27x1,5-LH		
- d	M16x1,5	M16x1,5-LH		

Драгоценные металлы в изделии не применяются. Технические параметры редукторов при работе в промежуточных режимах определяются по ГОСТ 13861-89

# ООО «Редуус 168»

## СКО-10, САО-10, СПО-6, СМО-35

### КОМПЛЕКТНОСТЬ

- |   |    |
|---|----|
| • Редуктор в собранном виде   | 1  |
| • Паспорт   | 1  |
| • Ниппель универсальный под рукав резиновый диаметром 6,3 мм или 9 мм по ГОСТ 9356-75 | 1* |
| • Гайка 19  | 1* |
- \*Ниппель и гайку 19 допускается поставлять в сборе с редуктором.

### УСТРОЙСТВО И ПРИНЦИП РАБОТЫ

Понижение давления газа в редукторах происходит путём одноступенчатого расширения его при прохождении через зазор между седлом и редуцирующим клапаном в камеру рабочего давления.

При вращении регулирующего маховика по часовой стрелке усилие задающей пружины передаётся через мембрану и толкатель на редуцирующий клапан. Последний, перемещаясь, открывает проход газу из камеры высокого давления через образовавшийся зазор между редуцирующим клапаном и седлом в камеру рабочего давления и демпфирующую камеру. Сила, действующая на мембрану со стороны демпфирующей камеры, компенсирует силу задающей пружины и способствует установлению зазора, при котором давление в рабочей камере остается постоянным при различном расходе и различных входных давлениях газа.

На редукторах установлены показывающие устройства для определения давления в рабочей камере – на 1 МПа (10 кгс/см<sup>2</sup>) – для СКО-10, 0,4 МПа (4 кгс/см<sup>2</sup>) – для САО-10, и 0,6 МПа (6 кгс/см<sup>2</sup>) – для СПО-6 и СМО-35. Присоединительные размеры редукторов указаны в таблице.

Отбор газа осуществляется через ниппель универсальный, к которому присоединяется резиноканевый рукав диаметром 9 или 6,3 мм по ГОСТ 9356-75.

Предприятием ведется дальнейшая работа по усовершенствованию конструкции редукторов, поэтому некоторые конструктивные изменения могут быть не отражены в настоящем паспорте.

### УКАЗАНИЯ МЕР БЕЗОПАСНОСТИ

При эксплуатации регулятора давления во время работ по газопламенной обработке металлов необходимо соблюдать правила техники безопасности и гигиены труда, «Межотраслевые правила по охране труда при производстве ацетилена, кислорода, процессе напыления и газопламенной обработке металлов ПОТ РМ-019-2001», «Межотраслевые правила по охране труда при электро- и газосварочных работах ПОТ РМ-020-2000», требования ГОСТ 12.2.008-75 и "Правила безопасности для объектов, использующих сжиженные углеводородные газы" ПБ 12-609-03, утверждённые Госгортехнадзором России. Присоединительные элементы регуляторов давления должны быть чистыми и не иметь никаких повреждений, следов масел и жиров.

# ООО «Редуус 168»

## СКО-10, САО-10, СПО-6, СМО-35

### ПРАВИЛА ЭКСПЛУАТАЦИИ

Перед присоединением редукторов к газовой магистрали необходимо убедиться в исправности установленных на редукторе показывающего устройства для определения давления, наличия фильтра во входном штуцере, а также проверить качество уплотняющих поверхностей входного штуцера, ниппеля и выходной втулки. При монтаже редуктора и любых работах запрещено прикладывать физические усилия к корпусу показывающего устройства.

Присоединить редуктор к газовой магистрали и установить рабочее давление. Проверить герметичность соединений редуктора и «самотёк». После прекращения расхода газа стрелка показывающего устройства для определения рабочего давления должна остановиться, т. е. не должно происходить медленного нарастания рабочего давления.

Устройство редуктора и присоединительные размеры приведены на рис. 1.

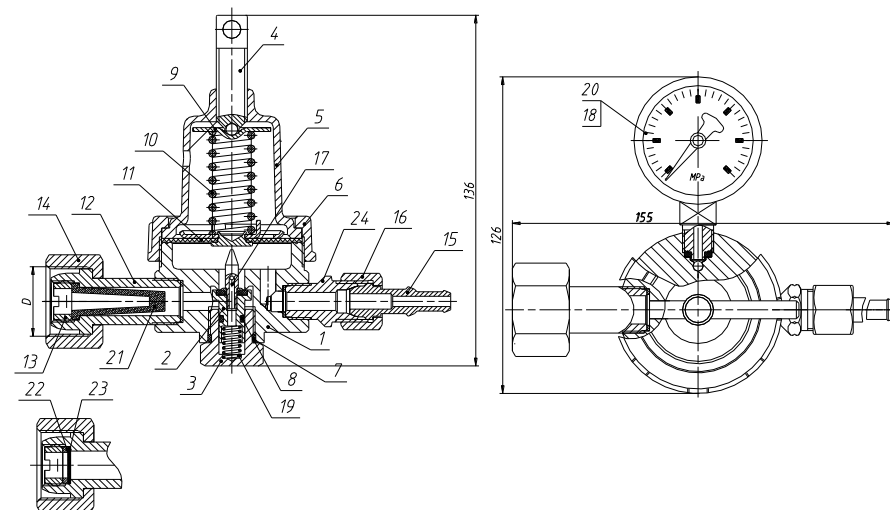

Рис. 1. Редукторы сетевые газовые одноступенчатые

1 – корпус; 2 – клапан; 3 – втулка; 4 – маховик; 5 – крышка; 6 – гайка; 7 – кольцо 015-018-19; 8 – кольцо 007-010-19; 9 – упор маховика; 10 – пружина задающая; 11 – мембрана; 12 – штуцер входной; 13 – гайка; 14 – гайка накидная; 15 – ниппель универсальный; 16 – гайка 19; 17 – толкатель; 18 – уплотнитель 10; 19 – пружина клапана; 20 – показывающее устройство для определения давления; 21 – элемент фильтрующий ЭФ-1 (только для СКО, СПО, СМО); 22 – кольцо (только для САО). 23 – фильтр – сетка (только для САО); 24 – втулка выходная.